

THIS DOCUMENT AND THE INFORMATION IT CONTAINS ARE PROPERTY OF EFFILUX AND CONFIDENTIAL. THEY SHALL NOT BE REPRODUCED NOR DISCLOSED TO ANY PERSON EXCEPT TO THOSE HAVING A NEED TO KNOW THEM WITHOUT PRIOR WRITTEN CONSENT OF EFFILUX

CE DOCUMENT ET LES INFORMATIONS QU'IL CONTIENT SONT CONFIDENTIELS ET SONT LA PROPRIETE EXCLUSIVE DE EFFILUX. ILS NE DOIVENT ETRE COMMUNIQUEES QU' AUX PERSONNES AYANT A EN CONNAITRE ET NE PEUVENT ETRE REPRODUITS NI DIVULGUES A TOUTE AUTRE PERSONNE SANS AUTORISATION PREALABLE ECRITE PAR EFFILUX

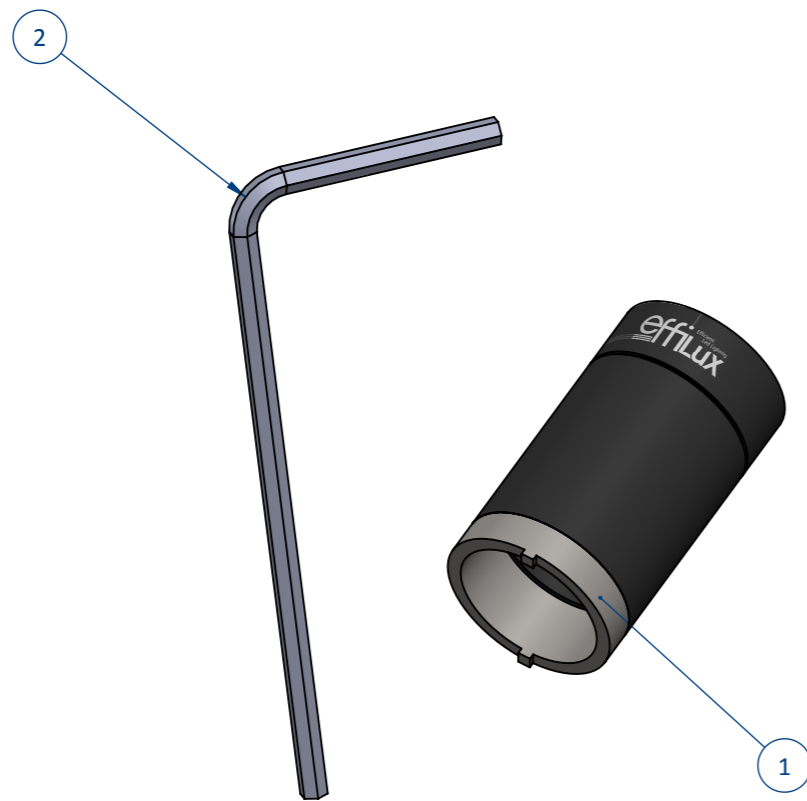

No. ARTICLE	NUMERO DE PIECE	REVISION	DESIGNATION	QTE
1	007375	A	OUTIL CONTRE BARILLET	1
2	007376		CLE ALLEN HEXAGONALE	1

REV	Commentaire de révision : COMMENT 1 COMMENT 2 COMMENT 3				
	t.gusseau	16/04/2018			
Rév.	Dessiné par	Date		Validé par	Date

Les dimensions du modèle 3D au format STEP sont nominales. Les modèles 3D STEP ne sont pas en cotation moyenne  
**La mise en plan s'entend pièce finie (la cotation intègre les traitements et/ou peinture)**

Référence <b>000543</b>		Désignation <b>EFFM-SPANNER-WRENCH</b>			
Matériau /		Peinture /		Mini Parc du Verger, Bat E 1 Rue de Terre Neuve 91940 LES ULIS	
Traitement /		Finition /		Tel : +33 (0)9 72 61 34 02	
Révision <b>A</b>	Statut /	Unité : mm	Tol. générales	Etat de surface général	
Echelle <b>1:1</b>	Format <b>A3</b>	Page <b>1/1</b>	ISO 2768 - fH-E	Ra=1,6	